



Seria CT47

bazat pe tehnologie Android™

Ghid de pornire rapidă

Modele agenție

CT47 Serie: CT47X0N, CT47X1N

Notă: *Din cauza variațiilor din configurațiile modelelor, computerul dvs. poate arăta diferit decât apare în ilustrație.*

Scoaterea din ambalaj

Asigurați-vă că în cutie se găsesc următoarele articole:

- CT47 computer mobil
- Baterie Li-ion reîncărcabilă
- Curelușă pentru mână
- Cablu USB de tip A la tip C
- Documentația produsului
- Șurub T6 rezistent la manipulare pentru fanta SIM/microSD

Dacă ați comandat alte accesorii pentru computerul dvs. mobil, verificați că sunt și acestea incluse în comanda dvs. Păstrați ambalajul original pentru cazul în care trebuie să returnați computerul mobil pentru depanare.

Notă: *CT47X0N modelele nu dispun de funcție radio WWAN.*

Specificații pentru cardurile de memorie

Honeywell recomandă utilizarea cardurilor de memorie de clasă industrială microSD™ sau microSDHC™ Single Level Cell (SLC) cu computerele mobile, pentru performanțe și durabilitate maxime. Contactați un reprezentant de vânzări Honeywell pentru informații suplimentare referitoare la opțiunile disponibile pentru carduri de memorie.

Caracteristicile computerului

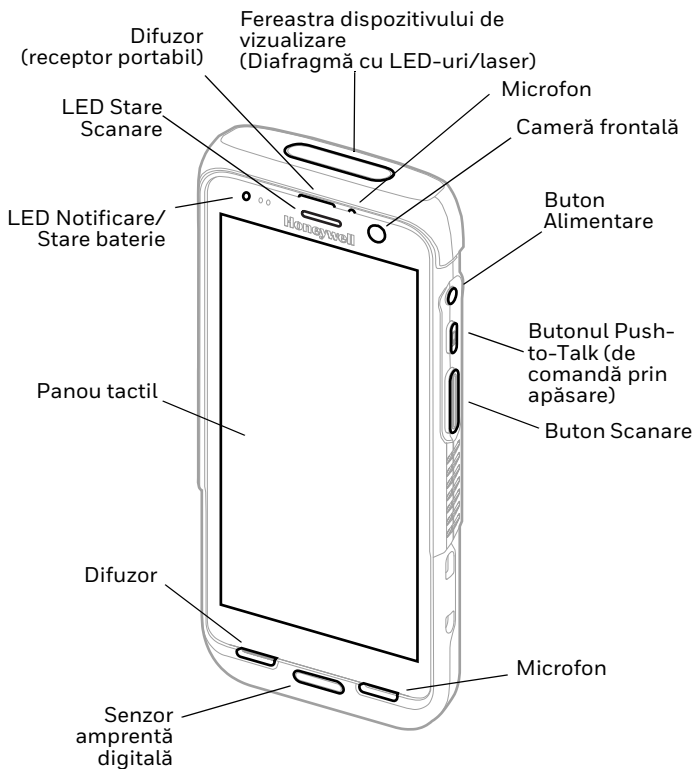

Notă: Curelușă pentru mână nu este prezentată.

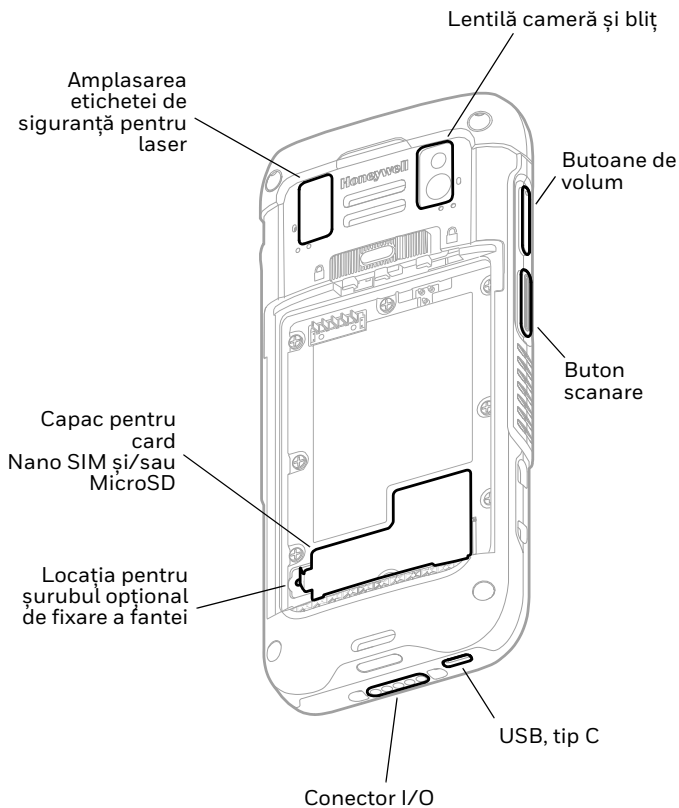

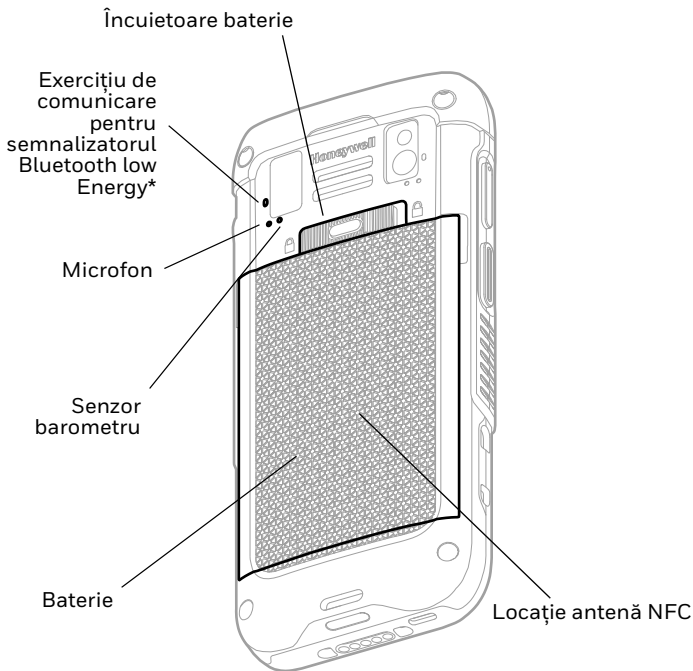

* Parte a soluției Honeywell Device Finder atunci când computerul mobil CT47 este înregistrat cu ajutorul aplicației Operational Intelligence. Al doilea semnalizator Bluetooth Low Energy emite un semnal pe care un dispozitiv de căutare îl poate detecta pentru a localiza un computer mobil pierdut sau rătăcit. Difuzorul va emite un semnal sonor atunci când dispozitivul se află în raza de acțiune și dispozitivul de căutare activează notificarea sonoră.

Instalarea unui (unor) card (carduri) SIM Nano

Numai CT47X1N. Pentru activarea telefonului și conectarea la o rețea mobilă se poate utiliza fie un card nano-SIM, fie un card SIM încorporat (eSIM). Consultați ghidul utilizatorului pentru informații suplimentare privind activarea și alimentarea eSIM sau a cardului dual nano-SIM.

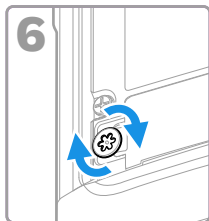
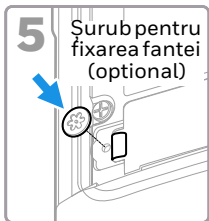
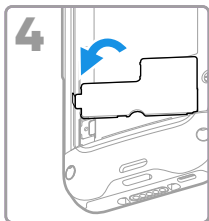
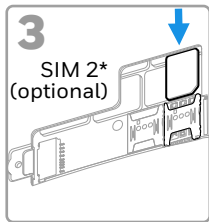
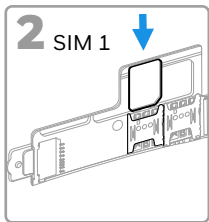
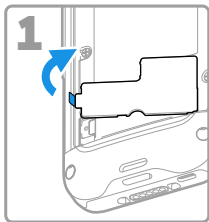

* Disponibilitatea și tipul cartelei SIM 2 (de ex., suport eSIM sau nano-SIM) depind de model și de configurația modelului.

Notă: Închideți întotdeauna computerul înainte de a instala sau scoate un card.

Instalarea unui card microSD (opțional)

Notă: Formatați cardul microSD înainte de utilizarea inițială.

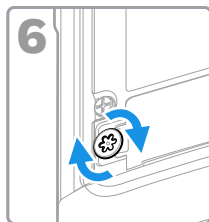
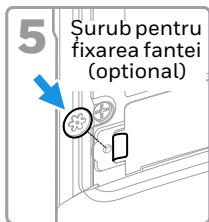
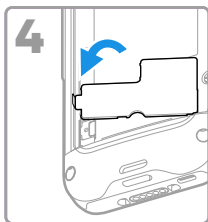
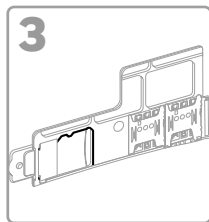
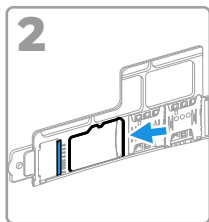
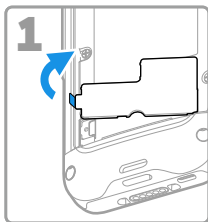

Notă: Închideți întotdeauna computerul înainte de a instala sau scoate un card.

Despre baterie

Computerul mobil este livrat cu o baterie Li-ion 3,87 V c.c., 18,5 wați-oră, fabricată pentru Honeywell International Inc.



Înainte de a încerca să utilizați dispozitivul, încărcați sau înlocuiți bateria dispozitivului, citiți cu atenție toate etichetele, marcajele și documentația produsului furnizată în cutie sau online la automation.honeywell.com. Pentru a afla mai multe despre întreținerea bateriilor pentru dispozitivele portabile, accesați honeywell.com/PSS-BatteryMaintenance.



Vă recomandăm să folosiți numai baterii Li-ion produse de Honeywell. Utilizarea unor baterii care nu sunt fabricate de Honeywell poate produce pagube care nu sunt acoperite de garanție.



Asigurați-vă că toate componentele sunt uscate înainte de a plasa bateria în computer. Contactul dintre componente ude poate produce pagube care nu sunt acoperite de garanție.

Instalarea bateriei

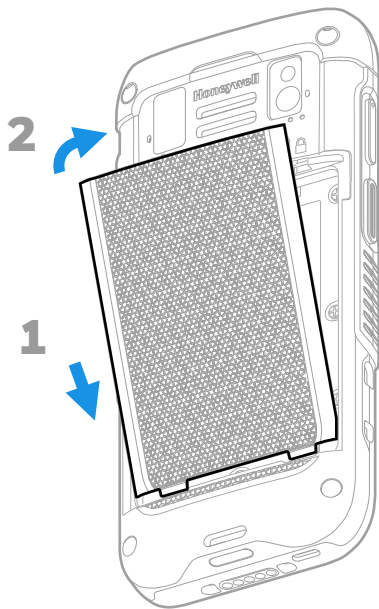

Instalați curelușa pentru mână

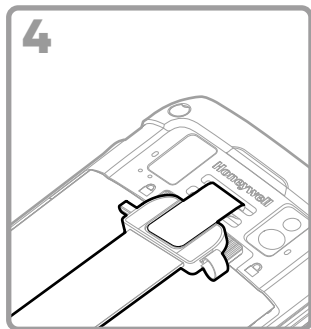
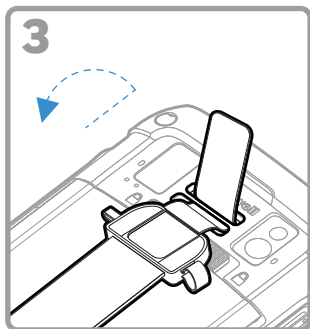
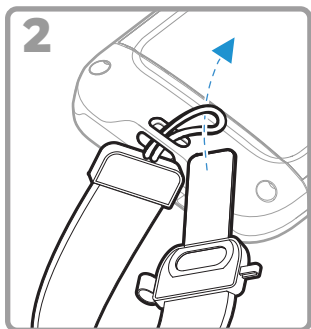
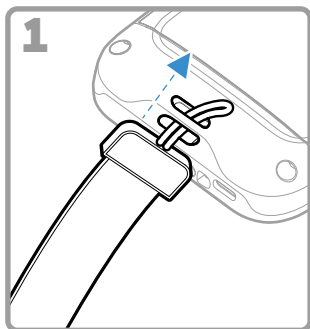

Încărcați computerului mobil

Computerul mobil este livrat cu o baterie parțial încărcată. Încărcați bateria cu un dispozitiv de încărcare Seria CT40/CT45 timp de minimum **3 ore**.

Notă: *Folosirea computerului în timp ce se încarcă bateria crește perioada necesară pentru realizarea unei încărcări complete. În cazul în care computerul mobil consumă mai mult curent decât cel furnizat de sursa de încărcare, încărcarea nu va avea loc.*



Vă recomandăm să folosiți accesorii și transformatoare Honeywell. Utilizarea unor accesorii sau transformatoare care nu sunt fabricate de Honeywell poate produce pagube care nu sunt acoperite de garanție.

Nous recommandons d'utiliser des accessoires et des adaptateurs secteur de marque Honeywell. L'utilisation de tout accessoire ou adaptateur secteur d'une autre marque est susceptible de provoquer des dommages non couverts par la garantie.

Computerele mobile din seria CT47 sunt concepute să fie utilizate cu următoarele accesorii de încărcare: Seria CT40/CT45 Pentru mai multe informații, consultați *Ghidul accesoriilor pentru Seria CT40/CT45*, disponibil pentru descărcare la automation.honeywell.com.



Asigurați-vă că toate componentele sunt uscate înainte de a face contactul între computere/baterii și dispozitivele periferice. Contactul dintre componente ude poate produce pagube care nu sunt acoperite de garanție.

Despre conectorul USB tip C

Puteti utiliza cablul USB furnizat pentru a încărca computerul mobil de pe un dispozitiv gazdă (de exemplu, laptop sau computer desktop). Dispozitivul gazdă conectat trebuie să furnizeze o putere de ieșire minimă de 5 V, 0,5 A către CT47 sau bateria nu se va încărca.

Pornirea/oprirea alimentării

Prima dată când porniți computerul, apare un ecran Welcome (Întâmpinare). Puteți scana un cod de bare de configurare sau puteți utiliza Expertul pentru a configura manual computerul. După finalizarea configurării, ecranul de întâmpinare nu mai apare la pornire, iar modul **Provisioning (Furnizare)** este oprit automat (dezactivat).

Pentru a porni computerul:

- Apăsați și țineți apăsat butonul **Power (Alimentare)** timp de aproximativ 3 secunde, apoi eliberați-l.

Pentru a opri computerul:

1. Apăsați și țineți apăsat butonul **Power (Alimentare)** până când apare meniul de opțiuni.
2. Atingeți **Power Off (Oprire alimentare)**.

Înlocuirea bateriei

Înainte de a scoate bateria, efectuați întotdeauna una dintre următoarele acțiuni:

- Opriți computerul.
- Aduceți unitatea în modul de schimbare a bateriei .



Înlocuirea necorespunzătoare a bateriei sau utilizarea cu un dispozitiv incompatibil poate duce la risc de arsuri, incendiu, explozie sau alte pericole.

Eliminați bateriile în conformitate cu reglementările locale.

Schimbare mod baterie

Acest mod de schimbare a bateriei introduce computerul într-o stare cu consum redus de energie, pentru ca bateria să poată fi scoasă pentru o perioadă scurtă de timp. Această caracteristică nu este disponibilă la toate modelele.

Pentru a activa modul de schimbare a bateriei:

1. Apăsați și țineți apăsat butonul **Alimentare** (Power) până când apare meniul de opțiuni.
2. Apăsați **Schimbarea bateriei** (Swap Battery) și urmați instrucțiunile de pe ecran.
3. Odată înlocuită bateria, apăsați butonul **Alimentare** (Power).

Expirare ecran

Expirarea ecranului (modul repaus) oprește în mod automat afișajul panoului tactil și blochează computerul pentru a economisi bateria, atunci când computerul este inactiv pentru o perioadă de timp programată.

- Apăsați și eliberați butonul **Alimentare** (Power) pentru a trezi computerul.

Ajustarea expirării ecranului

Pentru a modifica perioada de inactivitate după care afișajul este dezactivat:

1. Glisați în sus pe ecranul tactil.
2. Selectați **Setări** (Settings) > **Afișare** (Display) > **Expirare ecran** (Screen Timeout).

3. Selectați cât timp va dura până când afișajul este dezactivat.

Despre funcțiile Securitate și Blocarea ecranului

Blocarea ecranului împiedică accesul persoanelor neautorizate la computer. Blocarea implicită a ecranului, respectiv glisarea în sus pentru a debloca ecranul, nu oferă protecție împotriva accesului neautorizat. Trebuie să activați una dintre cele mai avansate funcții de blocare (de ex., cod PIN, tipar, parolă, recunoaștere amprentă sau recunoaștere facială). Honeywell recomandă setarea a cel puțin unei parole de blocare.

Pentru a afla mai multe despre opțiunile disponibile de blocare a ecranului, despre opțiunile avansate de deblocare facială sau pe bază de amprentă și despre modul de activare a acestor funcții pe computer, consultați ghidul utilizatorului







Notă: *Atunci când funcțiile Deblocare pe bază de amprentă sau Deblocare facială sunt activate, trebuie să utilizați în continuare un cod PIN, un tipar sau o parolă pentru a debloca computerul după ce acesta pornește sau repornește.*

Despre ecranul Home (Acasă)



Butoane de navigare și de funcții

Pentru locațiile butoanelor, consultați [Caracteristicile computerului](#) on page 2.

Buton	Descriere	
	Înapoi	Reveniți la ecranul precedent.
	Acasă (Home)	Reveniți la ecranul Acasă (Home).
	Aplicații recente (Recent Apps)	Vizualizați și comutați între aplicațiile folosite recent.
	Volum	Apăsați partea de sus a butonului pentru a mări volumul difuzorului. Apăsați partea de jos a butonului pentru a reduce volumul difuzorului.
	Scanare	Apăsați pe butonul de scanare către stânga sau dreapta pentru a declanșa scannerul.
	Push-to-Talk (butonul de comandă prin apăsare)	Buton push-to-Talk pentru utilizare cu aplicații care acceptă caracteristica pentru apeluri voce prin IP (VoIP) prin Wi-Fi sau conexiuni de rețea de date mobile.
	Funcționare	<ul style="list-style-type: none">• Pornirea/oprirea alimentării.• Expirare Expirare ecran (somn).• Meniul cu opțiuni de acces, inclusiv: Oprire, repornire și Schimbare mod baterie.

Despre modul de furnizare

După finalizarea procesului de configurare „din afara cutiei”, modul de Furnizare este dezactivat automat. Scanarea unui cod de bare pentru a instala aplicații, certificate, fișiere de configurare și licențe pe computer este restricționată, cu excepția cazului în care activați modul de Furnizare în aplicația Setări. Pentru a afla mai multe detalii, consultați ghidul de utilizare.

Scanați un cod de bare cu Scan Demo (Aplicație demonstrativă de scanare)

Pentru performanțe optime, evitați reflecțiile produse atunci când scanați codul de bare la un unghi foarte mic.

1. Glisați în sus pe ecran.
2. Selectați **Demonstrații** (Demos) > **Aplicație demonstrativă de scanare** (Scan Demo).
3. Îndreptați computerul spre codul de bare.
4. Apăsați pe **Scanare** (Scan) pe ecranul tactil sau apăsați și țineți apăsat orice buton **Scanare** (Scan). Centrați raza indicatoare deasupra codului de bare.

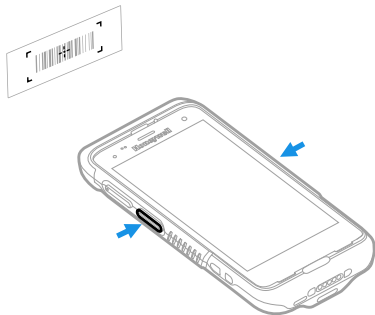

Rezultatele decodării apar pe ecran.

Notă: În aplicația Aplicație demonstrativă de scanare (Scan Demo) nu sunt activate în mod implicit toate simbolurile pentru coduri de bare. Dacă un cod de bare nu este scanat, este posibil ca simbolul corect să nu fi fost activat. Pentru a afla cum să modificați setările implicite ale aplicației, consultați ghidul utilizatorului.

Sincronizarea datelor

Pentru a transfera fișiere între CT47 și un computer:

1. Conectați CT47 la computerul dvs. folosind un cablu de încărcare/comunicare USB.
2. Pe CT47, glisați în jos din partea de sus a ecranului pentru a vedea panoul de notificări.
3. Atingeți de două ori notificarea **sistemului Android** (Android System) pentru a deschide meniul de opțiuni.
4. Selectați **Transfer fișier** (File Transfer) sau **PTP**.
5. Deschideți browserul de fișiere de pe computerul dvs.
6. Navigați până la CT47. Acum puteți copia, șterge și muta fișiere sau dosare între computerul dvs. și CT47, așa cum ați proceda cu orice alt dispozitiv de stocare (de exemplu, puteți copia și lipi sau puteți glisa și elibera).

Notă: Atunci când modul de furnizare este dezactivat, unele dosare sunt ascunse de la vizualizare în browserul de fișiere.

Repornirea computerului mobil

Este posibil să fie necesar să reporniți computerul mobil pentru a corecta situații în care o aplicație nu mai răspunde la sistem sau computerul pare că este blocat.

1. Apăsați și țineți apăsat butonul **Power (Alimentare)** până când apare meniul de opțiuni.
2. Selectați **Restart (Repornire)**.

Pentru a reporni computerul dacă afișajul panoului tactil nu mai răspunde:

- Apăsați și țineți apăsat butonul **Power (Alimentare)** timp de aproximativ 8 secunde, până când computerul repornește.

Notă: Pentru informații despre opțiunile avansate de resetare, consultați ghidul utilizatorului.

Asistență

Pentru a căuta soluții în baza noastră de date sau pentru a vă conecta la portalul de asistență tehnică și raporta o problemă, accesați honeywell.com/PSStechnicalsupport.

Documentație

Documentația produsului este disponibilă la automation.honeywell.com.

Garanție limitată

Pentru informații despre garanție, accesați automation.honeywell.com și apoi selectați **Support (Asistență) > Productivity Solutions (Productivitate) > Warranties (Garanții)**.

Brevete

Pentru informații referitoare la patente, consultați www.hsmpats.com.

Mărci comerciale

Android este o marcă comercială a Google LLC.

Alte nume de produse sau mărci menționate în acest document pot fi mărci comerciale sau mărci comerciale înregistrate ale altor companii și sunt proprietatea deținătorilor respectivi ai acestora.

Disclaimer

Honeywell International Inc. (“HII”) reserves the right to make changes in specifications and other information contained in this document without prior notice, and the reader should in all cases consult HII to determine whether any such changes have been made. HII makes no representation or warranties regarding the information provided in this publication.

HII shall not be liable for technical or editorial errors or omissions contained herein; nor for incidental or consequential damages resulting from the furnishing, performance, or use of this material. HII disclaims all responsibility for the selection and use of software and/or hardware to achieve intended results.

This document contains proprietary information that is protected by copyright. All rights are reserved. No part of this document may be photocopied, reproduced, or translated into another language without the prior written consent of HII.

Copyright © 2026 Honeywell Group of Companies. All rights reserved.